

# SK800KBL

## INSTRUCTION FOR CUTTING THE KEYLOCK SPINDLE

The spindle included in the package is for a door thickness of 0.875" to 3.5". The spindle length shall be equal to 1/2" less than the door thickness.

1. Print out this sheet using 1:1 scale or 100%.  
Verify by placing a ruler on top of the ruler image below.

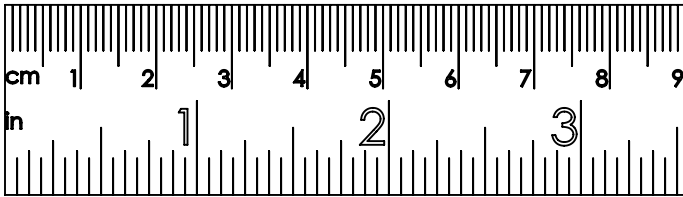

2. Measure your door thickness.
3. Place the outside handle assembly on top of the image.
4. Push spindle completely into key cylinder.
5. Locate your door thickness on the image, mark a line on the spindle.
6. Cut off spindle beyond the line using a hack saw or pliers.

Now your outside handle is ready for installation.

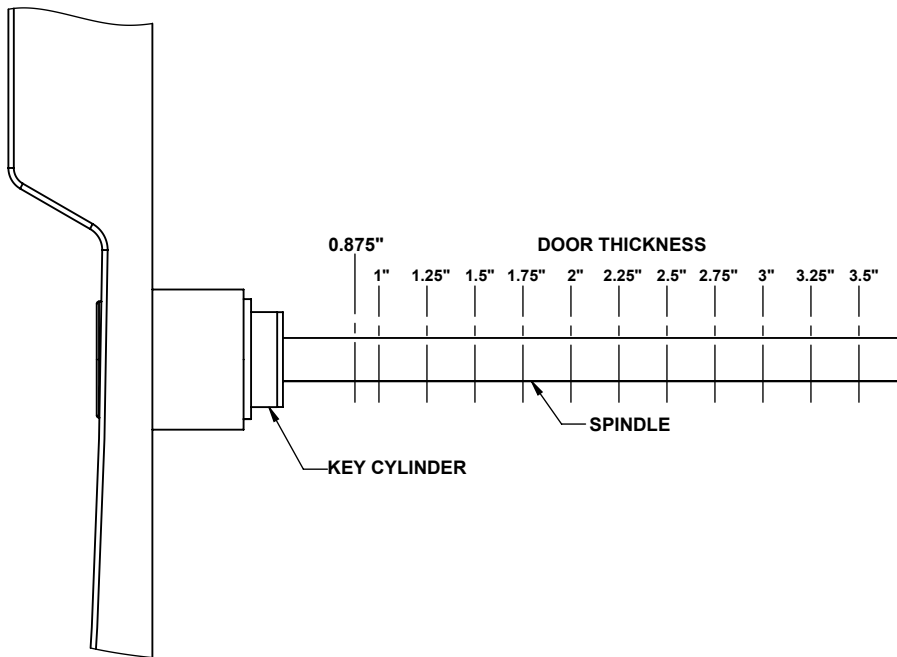

## INSTRUCTION FOR SCREW SELECTION

The mounting screws included in the package are 1.5" long. They are for door thicknesses of 0.875" to 1". You can re-use the old screws if it is a replacement of same style handle. Use longer screws if door is thicker than 1". The screw specification is oval head machine screw #10-24, square drive. The screw length shall be equal to the door thickness plus 5/8".

Cut long screw to match door thickness if exact length is not available. You can use flat head or pan head, phillips drive machine screw instead.

Instructions:

1. Print out this sheet using 1:1 scale.  
Verify by placing a ruler on top of the ruler image on the left.
2. Measure your door thickness.
3. Place a screw on top of the image.
4. Locate your door thickness on the image, mark a line on the screw.
5. Thread two nuts onto screw as shown,  
cut off screw using a hack saw beyond the line, back off the nuts.

Now the screws are ready for assembly.

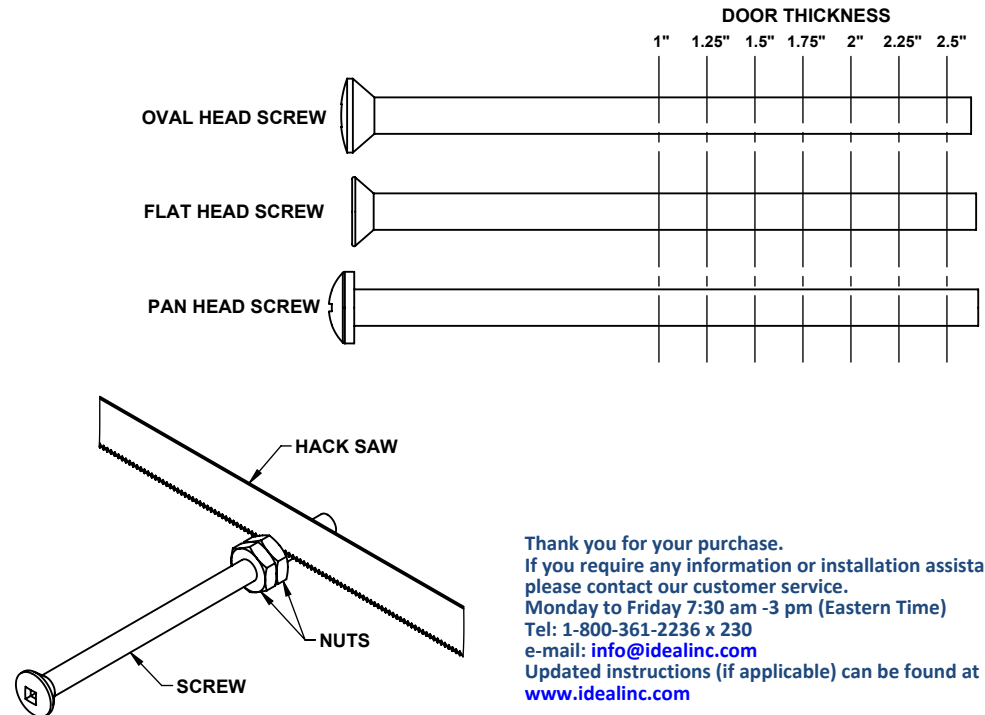

Thank you for your purchase.  
If you require any information or installation assistance,  
please contact our customer service.  
Monday to Friday 7:30 am -3 pm (Eastern Time)  
Tel: 1-800-361-2236 x 230  
e-mail: [info@idealinc.com](mailto:info@idealinc.com)  
Updated instructions (if applicable) can be found at  
[www.idealinc.com](http://www.idealinc.com)

IDEAL SECURITY INC.  
LASALLE, QUEBEC, CANADA  
CORAPOLIS, PA., USA

# SK800KBL

## INSTRUCTIONS POUR COUPER LA TIGE

La tige incluse dans l'emballage est pour épaisseur de la porte de 0,875" à 3.5". La longueur de la tige doit être égale à 1/2" moins que l'épaisseur de la porte.

1. Imprimer cette page à l'échelle 1:1.  
Vérifier si l'échelle est bien respectée à l'aide d'une règle superposée sur l'image ci-dessous.

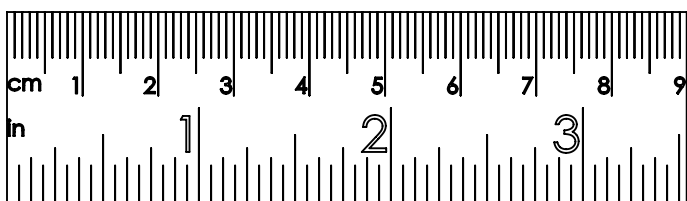

2. Mesurer l'épaisseur de votre porte.
3. Placer l'ensemble de poignée extérieure au-dessus de l'image.
4. Pousser la tige complètement au fond du cylindre à clef.
5. Localiser l'épaisseur de votre porte sur l'image, tracer une ligne sur la tige.
6. Couper la tige au-delà de la ligne à l'aide d'une scie à métaux ou une pince.

**Votre poignée extérieure est maintenant prête pour monter.**

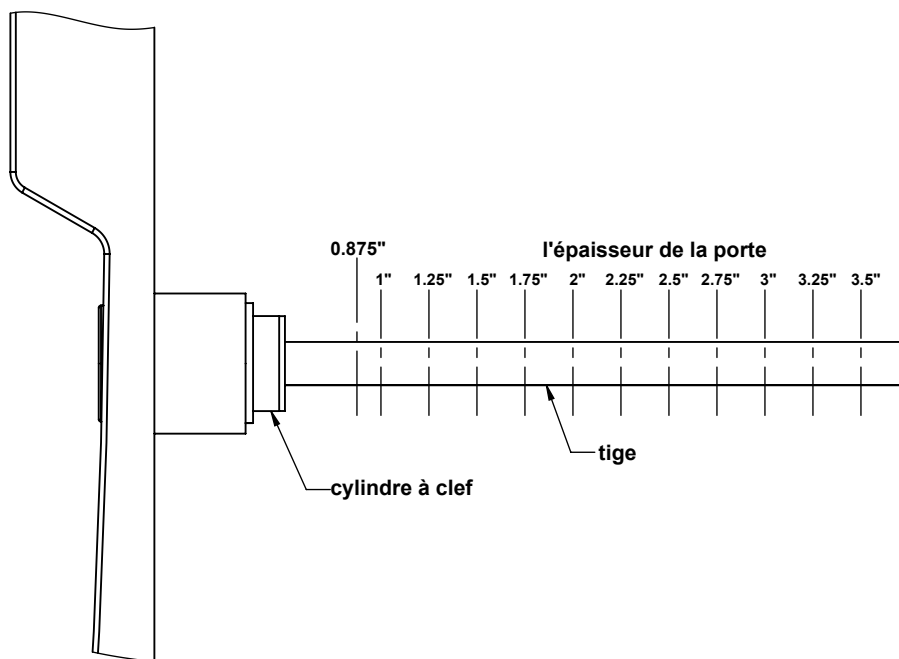

## INSTRUCTIONS POUR SELECTION DE VIS

Les vis de montage inclus dans l'emballage sont de 1,5" de long. Ils sont pour l'épaisseur de la porte de 0,875" à 1".

Vous pouvez réutiliser les anciennes vis (si c'est un remplacement de même style poignée). Utiliser des vis plus longues si la porte est plus épaisse que 1". La spécification de la vis est à tête ovale vis #10-24, carré d'entraînement. La longueur de la vis doit être égale à l'épaisseur de la porte plus 5/8".

Couper des vis longues pour adapter l'épaisseur de la porte si longueur exacte n'est pas disponible. Vous pouvez utiliser les vis à tête plate ou à tête pan, avec tête croisée d'entraînement.

Instructions:

1. Imprimer cette page à l'échelle 1:1.  
Vérifier si l'échelle est bien respectée à l'aide d'une règle superposée sur l'image à la gauche.
2. Mesurer l'épaisseur de votre porte.
3. Placer une vis au-dessus de l'image.
4. Localisez l'épaisseur de votre porte sur l'image, tracer une ligne sur la vis.
5. Enfiler deux écrous sur la vis tel qu'indiquée, couper la vis au-delà de la ligne à l'aide d'une scie à métaux, reculer les écrous.

**Maintenant les vis sont prêtes pour l'installation.**

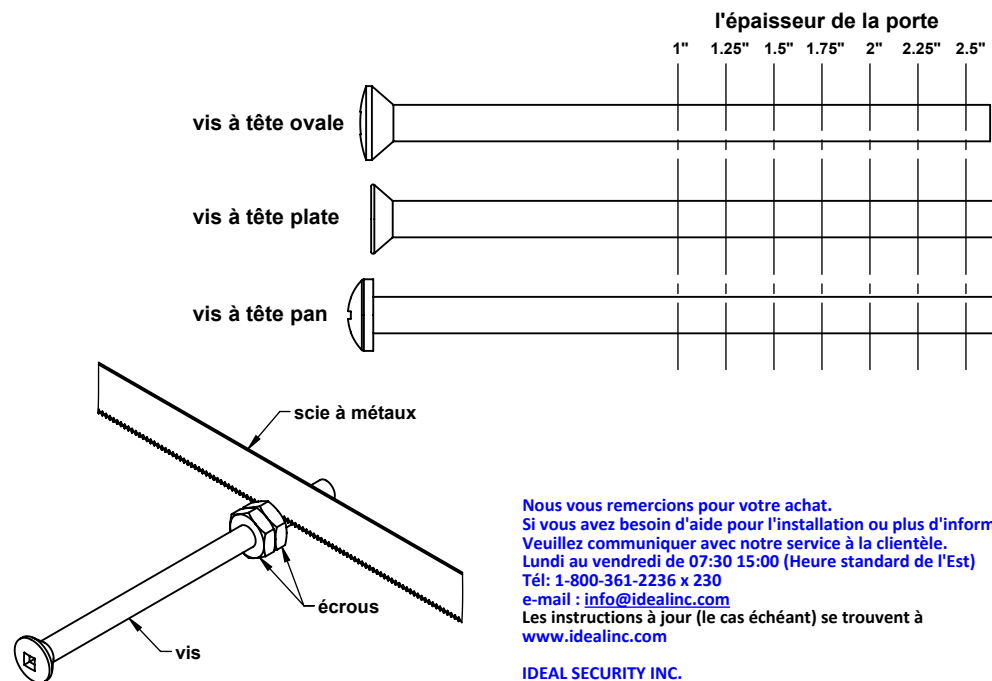

Nous vous remercions pour votre achat. Si vous avez besoin d'aide pour l'installation ou plus d'informations, Veuillez communiquer avec notre service à la clientèle. Lundi au vendredi de 07:30 15:00 (Heure standard de l'Est) Tél: 1-800-361-2236 x 230 e-mail : [info@idealinc.com](mailto:info@idealinc.com) Les instructions à jour (le cas échéant) se trouvent à [www.idealinc.com](http://www.idealinc.com)

IDEAL SECURITY INC.  
LASALLE, QUEBEC, CANADA  
CORAPOLIS, PA., USA