

# GARAGE DOOR HINGE

## CHARNIÈRE POUR PORTE DE GARAGE

### STANDARD INSTALLATION

1. Select hinge as shown in drawing.
2. Lower door to "closed position" and lock the door. Replace one hinge at a time.
3. Remove the old hinge, insert the roller into new hinge. Insert roller into the track and bolt hinge to door. If the old hinge was fastened with wood screws or lag bolts, it is best to fasten the new hinge with carriage bolts and nuts. Drill 1/4" holes and fasten hinge to door.

**NOTE: Do not attempt to drill through or use carriage bolts on a**

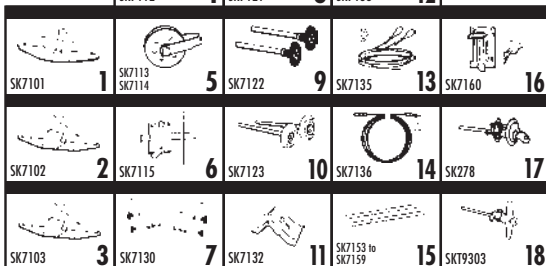
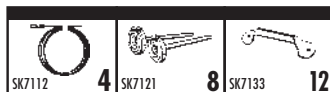
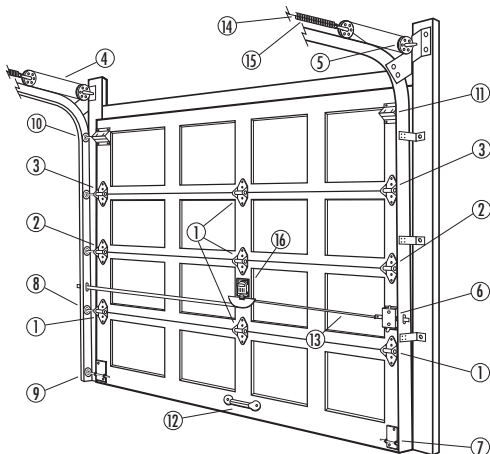

### INSTRUCTIONS D'ASSEMBLAGE

1. Choisir la charnière d'après les illustrations du dessin.
2. Baisser la porte de garage complètement et verrouillez-la. Remplacer une charnière à la fois.

3. Enlever la vieille charnière, insérer la roulette dans la nouvelle charnière. Placer la roulette dans le rail et fixer la charnière sur la porte à l'aide des boulons; si la vieille charnière était vissée à l'aide de vis à bois ou de boulons, il est préférable de fixer la nouvelle charnière à l'aide de boulons et écrous. Percer des trous de 1/4" puis fixer la charnière à la porte.

**NOTE : Ne pas essayer de percer la porte ou d'utiliser des boulons sur les portes en fibre de verre.**